

Cambio del lubrificante

[Procedura di scarico](#)

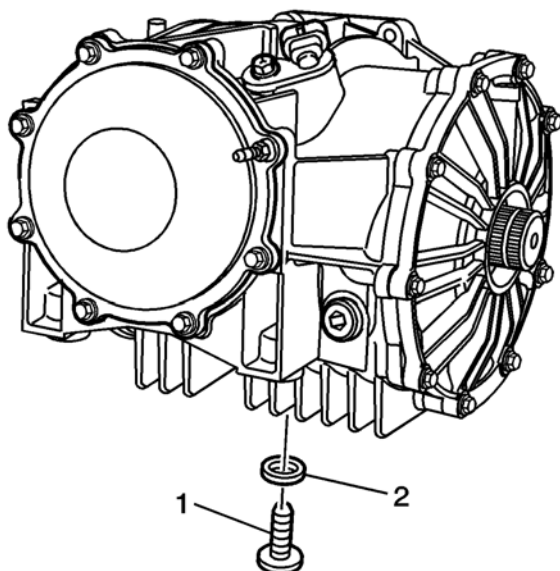

1. Sollevare e sorreggere il veicolo. Fare riferimento a [Sollevamento normale e con il martinetto del veicolo](#) in informazioni generali.
2. Rimuovere eventuale sporcizia dal tappo di scarico del differenziale.
3. Smontare il tappo di scarico e la rondella dal differenziale.
4. Scaricare il liquido.

[Procedura di rifornimento](#)

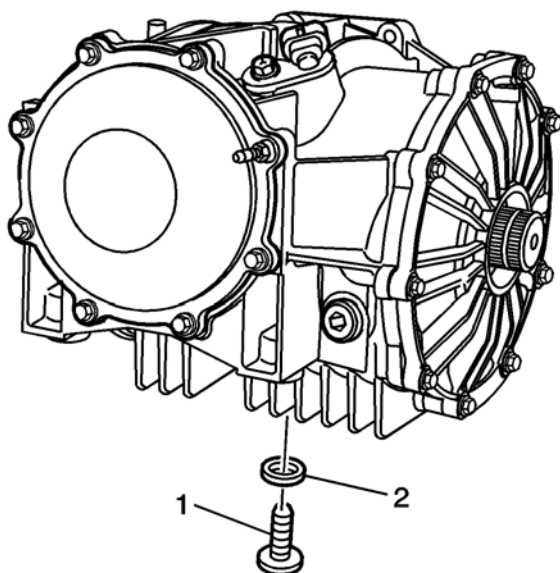



Avvertenza

Usare il dispositivo di fissaggio adatto nella posizione adatta. I dispositivi di fissaggio sostitutivi devono avere il codice articolo adatto per la particolare applicazione. I dispositivi di fissaggio che richiedono l'utilizzo di un composto di bloccaggio del filetto o di sigillanti sono identificati nella procedura di manutenzione. Non usare vernici, lubrificanti oppure prodotti anticorrosione su dispositivi di fissaggio o superfici di giunzione dei medesimi salvo indicazione contraria. Questi rivestimenti possono agire sulla coppia di fissaggio il che può danneggiare il dispositivo di fissaggio stesso. Quando si installano dispositivi di fissaggio, è necessario rispettare la sequenza di serraggio corretta e le specifiche fornite per evitare danni ai componenti ed agli impianti.

ATTENZIONE

Dopo aver nuovamente riempito il differenziale con lubrificante e agente modificante per l'attrito, non far funzionare il veicolo con valvola a farfalla completamente aperta per almeno 480 km. Ciò può rigare il gruppo corona dentata e pignone, provocando la rumorosità del differenziale.

1. Montare il tappo di scarico e la rondella sul differenziale.

Serrare

Serrare il tappo di scarico del differenziale a 35 N·m.

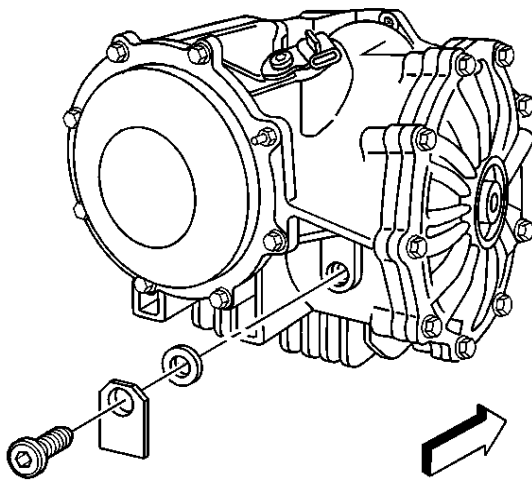

2. Rimuovere eventuali impurità dal tappo di riempimento del differenziale.
3. Smontare il tappo di riempimento, la targhetta del lubrificante e la rondella dal differenziale.
4. Riempire il differenziale di liquido:
 1. Riempire con lubrificante sintetico per assali GM P/N 1237826 (Canadian P/N 10953455).
 2. Aggiungere circa 118 ml di additivo lubrificante per differenziali a slittamento controllato GM P/N 1052358 (Canadian P/N 992694).
5. Controllare il livello del liquido per accertarsi che sia a livello con il fondo del foro tappo di riempimento a non meno di 6 mm al di sotto dell'apertura.
6. Montare il tappo di riempimento, la targhetta del lubrificante e la rondella sul differenziale.

Serrare

Serrare il tappo di riempimento del differenziale a 35 N·m.

7. Abbassare il veicolo.

<- Indietro

Avanti ->

ID Documento 675189

Commenti

Stampa